

# Trepko



## серия 200

роторные автоматы  
для фасовки в готовые ёмкости

## серия 200 – универсальность процесса упаковки

### Уникальное предложение компании ТРЕПКО

Серия 200 это четыре модели роторных автоматов, в рамках которых доступны варианты с различным количеством рядов. Подбор соответствующей комплектации модели и количества рядов зависит от трёх показателей:

- производительности
- величины упаковки
- дополнительной комплектации

Автоматы данной серии достигают от 2.400 до 14.000 упаковок/час. Разновидность ассортимента и большое количество возможных решений, позволяют внедрять самые сложные проекты.

### Универсальность

Благодаря своей универсальности, автоматы серии 200 гарантируют внедрение новых идей в области расфасовки. Универсальность позволяет вполне использовать производственный потенциал машины, сокращая период окупаемости. Всесторонность автоматов Серии 200 это ряд возможностей в области:

- дозирования продуктов различной консистенции
- быстрой замены формата на другую форму упаковки
- разновидности способов закрытия упаковок

Универсальность автоматов Серии 200 помогает внедрять инновационные продукты и образовать новые рыночные предложения.

### Гигиена процесса фасовки

Автоматы Серии 200 выполняют строгие гигиенические требования в пищевой промышленности. Применённые материалы гарантируют длинный цикл жизни машины в агрессивной и влажной среде. Применяя дополнительные решения в области фильтрации воздуха в рабочем пространстве машины, а также деконтаминацию упаковок, можно повысить гигиенический стандарт. Доступность определённых решений зависит от количества рядов, размера стакана и комплектации машины.

### Самый высокий уровень качества и безопасности

Конструкция автоматов гарантирует три уровня безопасности: фасуемого продукта, оператора и самого автомата. Свойства фасуемого продукта сохранены во время процесса фасовки. Установленные датчики позволяют контролировать наличие упаковки и продукта. Кроме того можно применить контроль качества сварки и удаление неправильных упаковок. Автоматы соответствуют всем правилам безопасности и имеют сертификат GOST. Встроенные обеспечения защищают автоматы от поломок нпр. наружные причины.

### Простота обслуживания и консервации

Решения в области управления позволяют записать и быстро найти рецептуры фасовки данного продукта и объём упаковки. Приятная для обслуживающего персонала панель управления, помогает удобно обслуживать автомат как во время фасовки, так и во время текущей консервации.

### Сервисное обслуживание

- многочисленные тренинги для персонала клиентов,
- профессиональное, доступное сервисное обслуживание,
- оперативная поставка запасных частей запроектированных и исполненных на заводе ТРЕПКО, либо компонентов от надежных и проверенных поставщиков.

### Интеграция с системами групповой упаковки (Серия 700)

Предлагая системы групповой упаковки предназначены для интеграции с Серией 200, ТРЕПКО обеспечивает полное обслуживание производственного процесса.



# МОДЕЛЬ 210

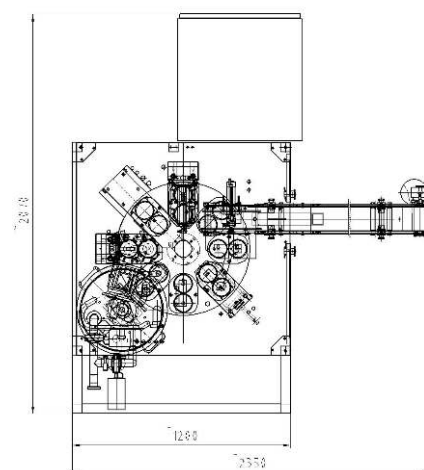
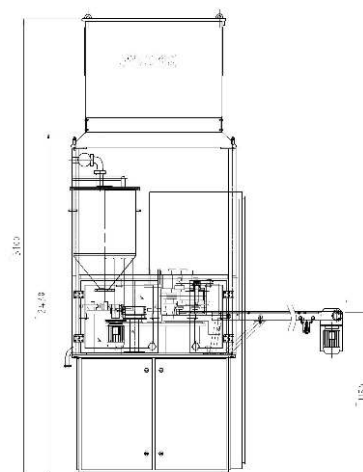

## ТЕХНИЧЕСКИЕ ДАННЫЕ

• Количество рядов	1-4
• Количество рядов и максимальная производительность (для стаканчика Ø 95 мм)	2 ряда, 4,800 упаковок/час
• Электропитание	3 x 400V + PE + N
• Давление сжатого воздуха	6 бар

## МОДЕЛЬ 220

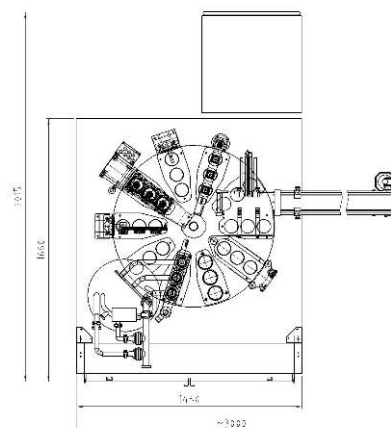
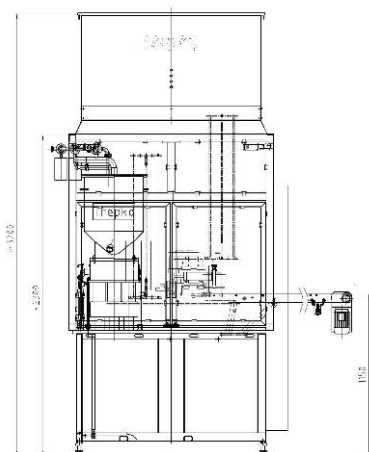

### ТЕХНИЧЕСКИЕ ДАННЫЕ

• Количество рядов	1-4
• Количество рядов и максимальная производительность (для стаканчика Ø 95 мм)	3 ряда, 7.200 упаковок/час
• Электропитание	3 x 400V + PE + N
• Давление сжатого воздуха	6 бар

## МОДЕЛЬ 230

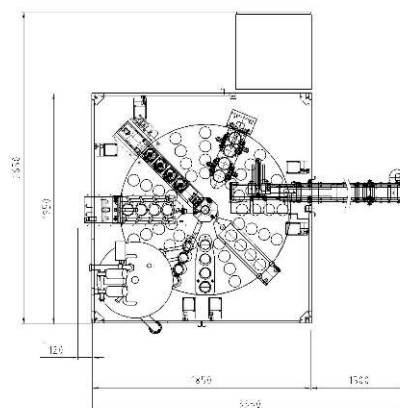
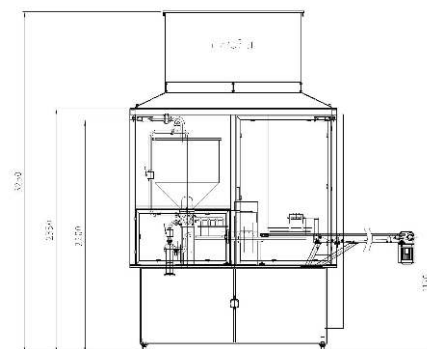

### ТЕХНИЧЕСКИЕ ДАННЫЕ

• Количество рядов	1-6
• Количество рядов и максимальная производительность (для стаканчика Ø 95 мм)	4 ряда, 9.600 упаковок/час
• Электропитание	3 × 400 V + PE + N
• Давление сжатого воздуха	6 бар

## МОДЕЛЬ 240

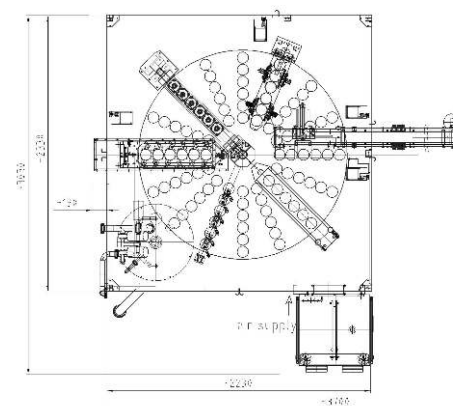
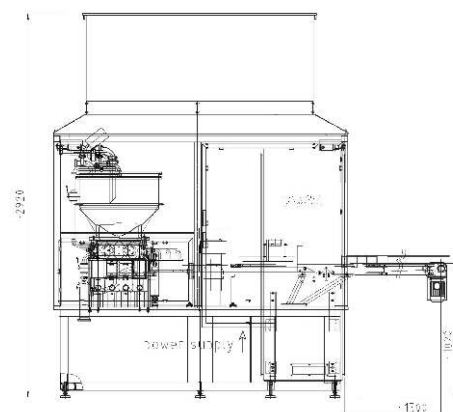

### ТЕХНИЧЕСКИЕ ДАННЫЕ

• Количество рядов	1-6
• Количество рядов и максимальная производительность (для стаканчика Ø 95 мм)	6 рядов, 14.000 упаковок/час
• Электропитание	3 x 400V + PE + N
• Давление сжатого воздуха	6 бар

## Опции\*

	модель 210	модель 220	модель 230	модель 240
<b>ГИГИЕНА РАСФАСОВКИ</b>				
гигиеническая камера	•	•	•	•
CIP/SIP дозатора	•	•	•	•
обработка стаканчиков лампами UV			•	•
обработка платинок лампами UV			•	•
химическая стерилизация				•
подача инертного газа	•	•	•	•
<b>ПОДДЕРЖКА ПРОИЗВОДИТЕЛЬНОСТИ</b>				
буферные магазины стаканов и крышек		•	•	•
буферный магазин платинок		•	•	•
<b>ЗАКРЫТИЕ УПАКОВКИ</b>				
запайка	•	•	•	•
фольга из бобины		•	•	•
вакуумная сварка	•	•	•	•
нажимная крышка		•	•	•
<b>ПОДАЧА И ДОЗИРОВКА ПРОДУКТА</b>				
пред- и за-дозатор	•	•	•	•
дозировка сыпучих продуктов	•	•	•	•
компенсатор	•	•	•	•
шнековый бункер	•	•	•	•
весовой дозатор	•	•	•	•
поворот стаканчика во время дозировки	•	•	•	•
<b>ДРУГИЕ ОПЦИИ</b>				
маркировщики	•	•	•	•
модем	•	•	•	•

(\*) Диапазон доступной оснастки зависит от количества рядов, размеров стаканчика и комплектации машины

## СИСТЕМЫ ГРУППОВОЙ УПАКОВКИ - СЕРИЯ 700





www.trepko.ru



**Скандинавия  
и Западная Европа**

Trepko A/S  
Energivej 30  
2750 Ballerup  
Дания  
тел. +45 43 99 22 44  
факс +45 43 99 26 55

**Северная и  
Латинская Америка**

Trepko Inc.  
Sunstate Centre  
4893 West Waters Ave  
Suite C-F  
Tampa, FL, 33634  
США  
тел./факс +1 813 443 0794

**Великобритания, Ирландия,  
Австралия и Новая Зеландия**

Trepko (UK) Limited  
Marshall Way  
Heapham Road Ind. Estate  
Gainsborough, Lincolnshire  
England, DN21 1GD  
Великобритания  
тел. +44 1427 612244  
факс +44 1427 617797

**Ближний Восток  
и Северная Африка**

Trepko A/S  
P.O. Box 58  
Al-Andalus 11817 Каир  
Египет  
мобил. +20 122 32 19 274

**Центральная и Восточная  
Европа**

Trepko Sp. z o.o.  
ul. Roosevelta 116  
62-200 Gniezno  
Польша  
тел. +48 61 426 50 41  
факс +48 61 426 50 68

**Бразилия**

Trepko do Brasil Ltda.  
Rua Brasholanda, 240  
Pinhais, Paraná  
Бразилия  
почтовый индекс 83322-070  
тел. +55 41 3012-3100  
факс +55 41 3012-3101

**Субсахарская Африка**

130 Jan van Riebeeck Drive  
Paarl, Western Cape, 7646  
ЮАР  
тел. +27 (0) 21 862 2192  
факс +27 (0) 21 862 4605

Worldwide supplier  
of filling/packaging machines



info@trepko.com  
www.trepko.com