

Гидравлические соединения Eaton
для строительной и дорожной техники

Чтобы рабочий процесс
не останавливался
ни на минуту



EATON

Powering Business Worldwide

Мы всё для Вас предусмотрели

Уже более 40 лет компания Eaton выпускает для мирового рынка строительной и дорожной техники изделия, предназначенные для транспортировки жидкостей, высочайшей производительности и качества. Корпорация Eaton никогда не поступалась качеством и рабочими характеристиками при проектировании и изготовлении оборудования для транспортировки жидкостей. Как поставщик комплексного оборудования и лидер в данной отрасли, Eaton предлагает полную линейку рукавов для перекачки жидкостей и газов, быстроразъёмных соединителей, шарнирных соединений, переходников и трубных фитингов, труб и принадлежностей по параметрам, задаваемым заказчиком. Компания Eaton имеет полную линейку технических решений и оборудования для транспортировки жидкостей и газов: от оборудования, работающего под высоким давлением с высокими пиками давления, до решений по повышению производительности существующего оборудования и установок за счет внедрения новых, передовых технологий для строительной техники любого типа. В данной брошюре представлен полный спектр решений, который компания Eaton предлагает для рынка строительной и дорожной техники.

Экскаватор-погрузчик

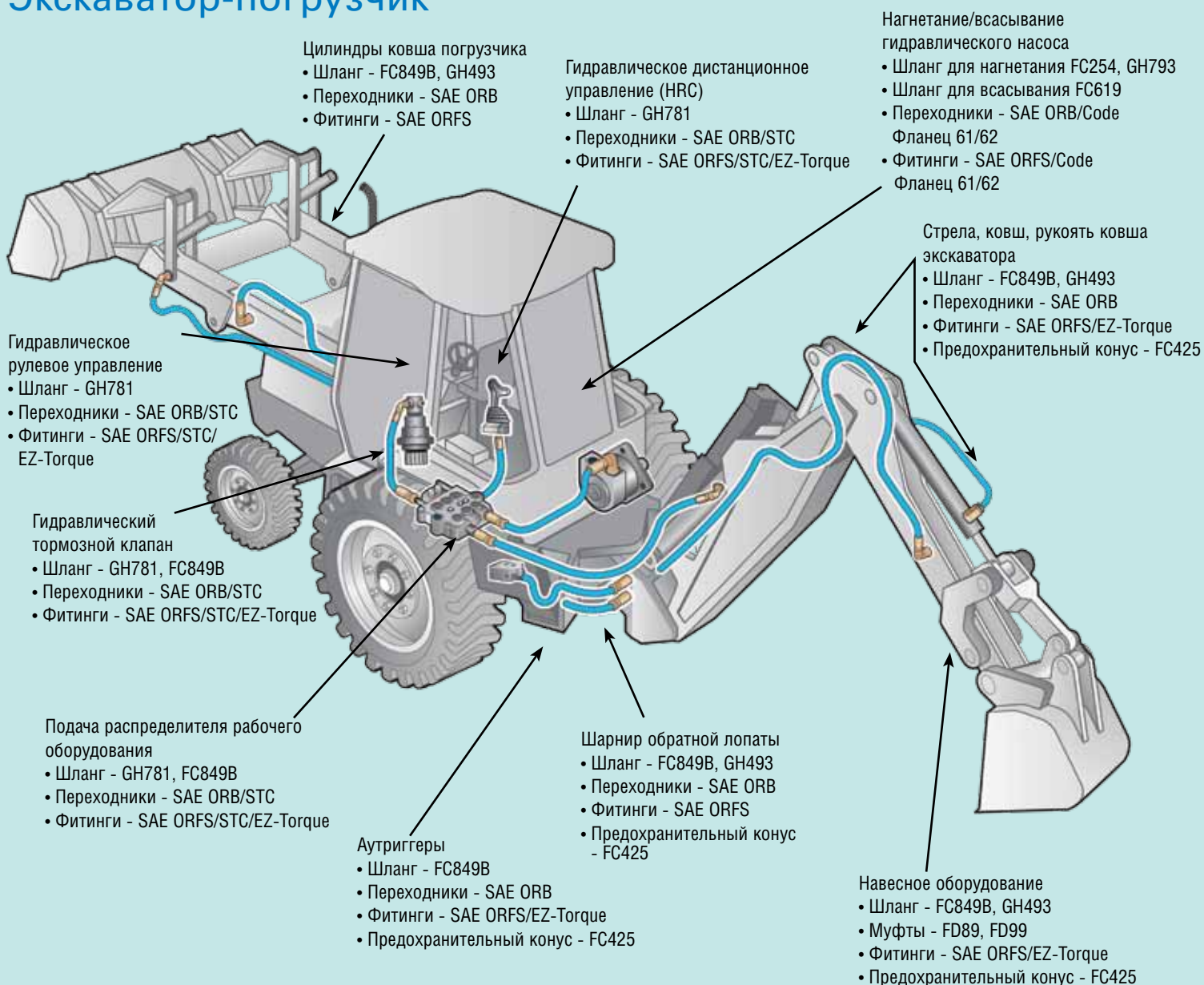

Новая продукция



Безрезьбовые соединители Eaton STC

Самый широкий выбор безрезьбовых соединителей в отрасли! Технология, запатентованная компанией Eaton, пользуется огромным успехом в самых разных областях промышленности. Номинальное давление: до 345 бар. Новый соединитель STC размера - 4 идеален для гидравлических, направляющих и смазочных линий.

Быстроразъёмные соединители Eaton

В новую, улучшенную линию изделий входят муфты FD99 для работы под высоким давлением серии ISO 16028 и резьбовые соединители серии FD96 для соединения заподлицо под высоким давлением. Линейки изделий FD99 и FD96 предназначены для давления от 4000 до 8700 PSI. Повышенные величины давления, совместимость с жидкостями и газами, а также повышенные рабочие характеристики для применения в строительстве дополняют настоящую линию продуктов QD компании Eaton.



Мини-экскаватор

Стрела, ковш, рукоятка ковша

- Шланг - FC849B
- Переходники - SAE ORB
- Фитинги - SAE ORFS/EZ-Torque
- Предохранительный конус - FC425

Гидравлическое дистанционное управление (HRC)

- Шланг - GH781
- Переходники - SAE ORB/STC
- Фитинги - SAE ORFS/STC/EZ-Torque

Нагнетание/всасывание гидравлического насоса

- Шланг высокого давления FC254, GH793
- Шланг для всасывания FC619
- Переходники - SAE ORB/Code Фланец 61/62
- Фитинги - SAE ORFS/Code Фланец 61/62

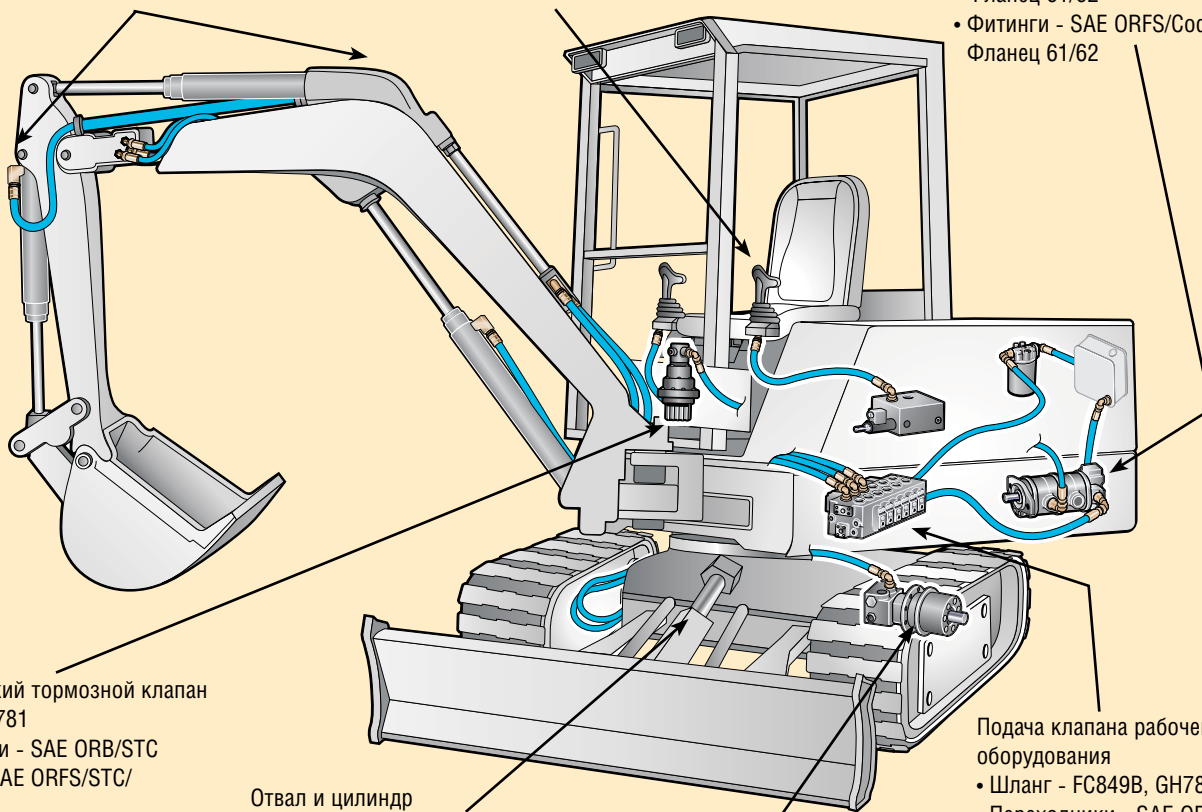

Гидравлический тормозной клапан

- Шланг - GH781
- Переходники - SAE ORB/STC
- Фитинги - SAE ORFS/STC/EZ-Torque

Отвал и цилиндр

- Шланг - FC849B
- Муфты - FD89, FD99
- Фитинги - SAE ORFS/EZ-Torque
- Предохранительный конус - FC425

Гидростатический привод

- Шланг - GH493
- Переходники - SAE ORB/Code фланец 61/62
- Фитинги - SAE ORFS/EZ-Torque
- Предохранительный конус - FC425

Подача клапана рабочего оборудования

- Шланг - FC849B, GH781
- Переходники - SAE ORB/STC
- Фитинги - SAE ORFS/STC/EZ-Torque

Вспомогательное оборудование для транспортировки жидкостей и газов Eaton

Eaton предлагает механизмы мирового класса: линейку нейлоновых противоабразивных рукавов "ballistic" (FC425), пожарных шлангов, пластиковых и металлических предохранителей для шлангов, ремней для обвязки и многочисленные изделия для фиксации для любых технических нужд.

STC® EZ-Torque

STC® EZ-Torque от компании Eaton - это решение, упрощающее соединения для транспортировки жидкости. STC EZ-Torque исключает необходимость в переходниках для отверстий, одновременно сводя к минимуму количество путей для утечки, зависящих от оператора. Этот соединитель следующего поколения также сокращает время на установку шланга, благодаря простому сборочному устройству "толкай-крути". STC EZ-Torque - это идеальный соединитель для строительного гидравлического оборудования.

Шланг Triple Crown с высокими рабочими характеристиками

Выбирайте гидравлические шланги серии Aeroquip® с улучшенной конструкцией армирования шлангов проволокой, с новыми изоляционными материалами и улучшенной технологией изготовления. Aeroquip Triple Crown Advantage - это более высокие номинальные давления, повышенная рабочая температура, большая стойкость к абразивному износу, что дает больший срок службы шланга на оборудовании, требующем высоких рабочих характеристик.



Погрузчик с бортовым поворотом

